

国産にこだわり
農と食
をつなぎます。

第13回 **アグリフードEXPO** 東京 2018

—— プロ農業者たちの国産農産物・展示商談会 ——

日時

8月 **22**^水日 / **23**^木日
10:00~17:00 10:00~16:00

主催

日本政策金融公庫

会場

東京ビッグサイト 東4ホール



お申込みについて



第13回「アグリフードEXPO 東京 2018」

会期：2018年8月22日（水）～23日（木）

会場：東京ビッグサイト 東4ホール

主催：株式会社 日本政策金融公庫

- 出展対象
 - ① 農業者
国内で農業を営む方
 - ② 食品製造業者
国産農産物（水産物を除く）を主原料とする食品を主として扱う国内食品製造業者
 - ③ 6次化支援技術を提供する事業者（限定35小間）

- 募集期限 5月11日（金）

- 資料請求 資料をご希望の方は、公式ホームページよりご請求ください。
ご請求いただいた方には、3月下旬を目処にご案内させていただきます。

- 出展申込 出展をご希望の方は、専用URLより出展申込の登録をお願いいたします。

専用URL：<http://tokyo.agri-foodexpo.com/register/>

- お申込に関する詳細は、随時、公式ホームページに掲載いたします。

公式ホームページ：<https://www.agri-foodexpo.com/>

お問い合わせ先

「アグリフードEXPO」事務局 / エグジビション テクノロジーズ（株）
〒107-0062 東京都港区南青山1-1-1 新青山ビル 西館8階
TEL. 03-5775-2855 FAX. 03-5775-2856
E-Mail. agri@exhibitiontech.com

アグリフードEXPO東京2018

出展募集要項

※HP：<https://www.agri-foodexpo.com/youkou/>より引用

募集期間	2018年4月2日（月）～5月11日（金）
募集小間	550小間 ※出来るだけ多くの皆様にご出展いただくため、1社あたり2小間を申込の上限とします。 ※1小間内に出展できるのは、2社までです。なお、共同出展の場合には代表出展者をその2社には含みません。
出展対象	<p>① 農業者 国内で農業を営む者</p> <p>② 食品製造・加工業者 国産農産物（水産物を除く）を主原料とする食品を主として扱う国内食品製造・加工業者</p> <p>③ 6次化支援技術を提供する事業者 (限定35小間)</p> <p>※①、②、③の団体による出展も可。</p>
申込方法	「アグリフードEXPO」公式ホームページより、お申込みください。 ※口頭やお電話での申込は、受け付けておりません。
留意事項	<ul style="list-style-type: none"> ▪ 申込は、先着順となります。なお、日本公庫のお客さまを優先して受け入れる場合があります。 ▪ 出展者決定にあたっては、日本公庫による審査があります。 ▪ 出展内容が開催趣旨にそぐわない場合は、出展をお断りすることがあります。 ▪ 出展申込書に記入もれがある場合は、申込書を受理できません。 ▪ 出展者（共同出展者含む）は、必ず会期中両日とも会場に来られる方に限ります。製品のみ展示は出来ません。 ▪ 共同出展の場合は、申込期限内に必ず共同出展者を決定してください。 ▪ 申込多数の場合、5月11日（金）以前に募集を締め切ることがあります。 ▪ 出展募集締切後の申込、小間数の変更は受け付けません。 ▪ ブース装飾を行う場合は、主催者が定めた装飾基準に従ってください。また、ブース装飾のために装飾会社等をご利用する場合は、事前に主催者の同意が必要です。

展示ブース

1小間 (2.0m×2.0m) … ¥97,200 (税込)

※初出展者限定！農業者のチャレンジコーナー

1小間 (1.5m×1.5m) … 64,800円 (税込)

※ブースの面積を変更することはできません。

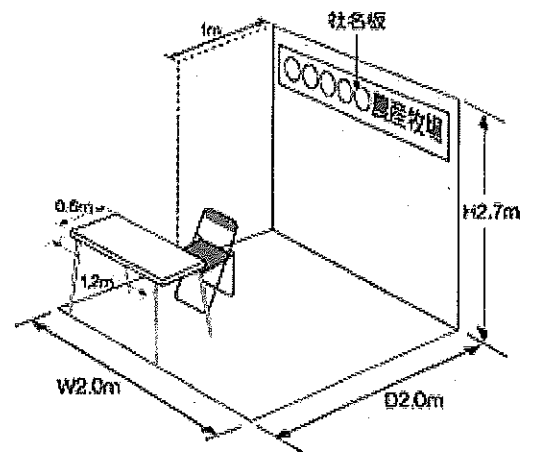

料金に含まれるもの

- システム壁 (背面)
- 社名板 (15文字まで)
- テーブル(1.2m×0.6m) 1台
- パイプ椅子 1脚

展示について

- 全ての出展者が必ず角小間となるよう配置します。2面 (正面+側面) が開放となり、来場者と接する機会が増えるようにサポートしています。

- 境界線が隣の出展者と接する場合は、側面に壁 (幅1m) を設置します。

会場レイアウト (展示ブース配置) については、都道府県ごとのブロック (6次化支援技術を提供する事業者の方を除く) に分けて配置します。都道府県ブロックの配置は、公平にローテーションしています。

限定
24小間!

アグリフードEXPO 初出展者限定!

農業者のチャレンジコーナー

小間サイズ

拡大

試食
OK

サイズ (1.5m×1.5m) … ¥64,800 (税込)

※アグリフードEXPOに初めて出展する農業者限定のトライアルブースです。

※試食の提供ができます。

※角小間の提供はできません。

※1小間内に出展できるのは、1社までです。

※ブースの面積を変更することはできません。

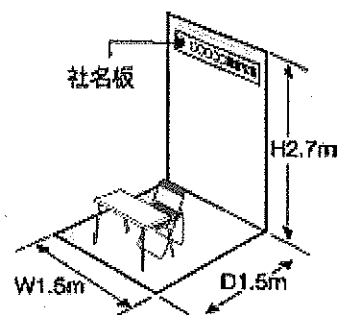

料金に含まれるもの

- システム壁 (背面)
- 社名板 (15文字まで)
- テーブル(1.2m×0.6m) 1台
- パイプ椅子 1脚

電気の使用

照明やパソコン、そして機材の使用のために、電気コンセントを小間内に設置することができます。工事費および使用料金は、出展者のご負担になります。

備品等のレンタル

展示、試食に関わる様々な備品をレンタルすることが可能です。椅子やテーブルから、冷蔵・冷凍ケースまで幅広く準備しています。レンタル料金は、出展者のご負担になります。

装飾について

「アグリフードEXPO」は展示商談会であり、大掛かりな装飾を必要とするイベントではございません。開催趣旨にそぐわないと思われる過度な装飾はご遠慮いただいています。

試食・試飲について

- 試食・試飲活動は、バイヤーの皆様との接点になる重要な作業です。
“おいしい”や“なるほど”という機会が、出展製品への理解度を深め、名刺交換や商談のきっかけとなりますので出来る限り実施しましょう。
- 試食・試飲を行う場合は、保健所への申請が必要となります。申請手続きは、事務局が一括して行います。
- 会場内に複数ヶ所設置する共同手洗い設備「試食用共有キッチン」（有料）の利用、もしくは、ブース内への手洗い設備・作業台の設置（有料）により、試食・試飲の実施が可能になります。詳しくは、事務局までお問い合わせください。

出展にあたっての留意事項

● 「アグリフードEXPO」は国産にこだわった展示商談会です

「アグリフードEXPO」は、「農と食をつなぐ」をテーマに「国産」にこだわった、全国的な展示商談会です。出展する製品は、国産農産物または国産農産物（水産物を除く）を主原料とする食品に限定してお持ちいただくようお願いいたします。なお、出展者決定にあたっては、日本公庫による審査があります。

● 華美な装飾、大掛かりな装飾は不要です

「アグリフードEXPO」は、来場対象者を限定した展示商談会です。商談には、華美な装飾や大掛かりな装飾ではなく、皆様の商品や取り組みを的確に伝えることが重要です。

煌びやかな装飾や大掛かりな費用によるブースばかりとなると、商談会がイベント化してしまい、来場者の商談意欲が薄れてしまいます。

ご来場者からは、「アグリフードEXPO」は、ナチュラルな装飾とアイデア溢れる商品の展示が店頭イメージとマッチし、魅力を感じるとのご意見を多数いただいています。来場者の販売イメージとかけ離れた装飾は、ご遠慮いただきたくお願いいたします。

※ブースは2m×2mです。ブースの面積を変更することができません。

※来場者が見易いよう、手に取り易いよう斜めに陳列（段差のある棚を利用）する等、立体的に展示すると、来場者の目につく頻度が大幅に向上します。

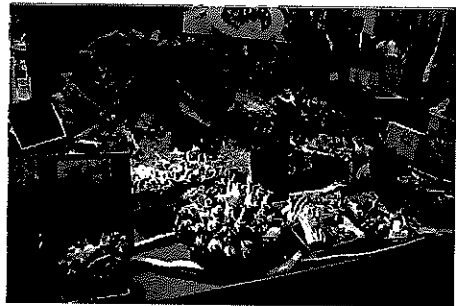

● 地域、県市町村、組合、グループで参加の皆様へ

① 展示全体に興味を持たれ、“先ずは催事から”とお声がかかる場合があります。窓口となる責任者を事前に決定し、常駐をお願いします。

② バイヤーが商談したい人は、生産や加工に携わった直接の担当者（生産者、食品メーカーの担当者）です。共同出展者は必ず会期両日とも会場に来られる方に限りです。製品のみの展示は出来ません。

お問い合わせ先

「アグリフードEXPO」事務局/エグジビジョンテクノロジーズ(株)

〒107-0062 東京都港区南青山1-1-1新青山ビル西館8階

TEL 03-5775-2855 FAX 03-5775-2856

URL <https://www.agri-foodexpo.com/>

ご不明な点は、
運営事務局へ
お気軽にご相談
ください